

WEHRSDORFER

Maisonette

Montageanleitung

KUNDENEIGENTUM

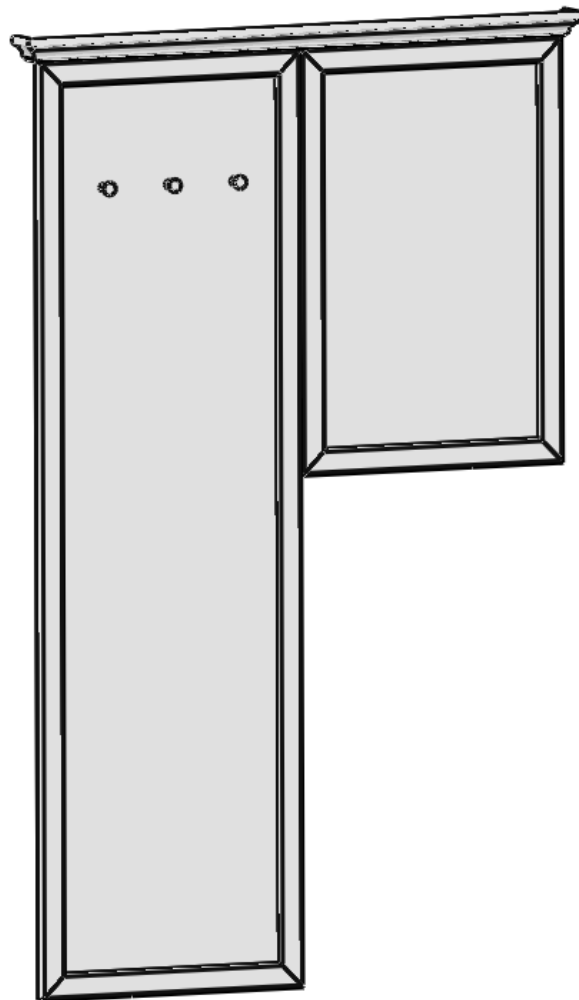

Beispielkommission

Stand: 14.05.2013

WEHRSDORFER

Maisonette

Sehr geehrte Kundin, sehr geehrter Kunde,

Sie haben sich für eine Wohnwand der Firma Wehrsdorfer Werkstätten entschieden. Es handelt sich dabei um sehr hochwertige, speziell nach Ihren Wünschen gefertigte Möbel. Nach Furnierbild hergestellte Fronten, in der von Ihnen selbst gewählten Farbe und an der von Ihnen festgelegten Einbaustelle, sind Belege für das hohe Maß an kommissionsorientierter Fertigung.

Damit Sie möglichst lange Freude an Ihren neuen Möbeln haben, beachten Sie bei der Montage bitte die folgenden Anleitungsschritte.

Sollte es während der Montage zu Unklarheiten oder Fragen kommen, erreichen Sie uns telefonisch in der Zeit von: Mo – Fr 8.00 – 17.00 Uhr

unter:

Wehrsdorfer Werkstätten
Möbel – und Innenausbau GmbH & Co.KG
Dresdener Straße 43
02689 Sohland OT Wehrsdorf
Tel.: 035936 / 380-0
E-Mail: info@wehrsdorfer.de

WEHRSDORFER

Maisonette

Inhaltsverzeichnis

A	Allgemeine Hinweise	4
B	Beschlagübersicht	6
C	Montage Garderobenpaneel und Spiegelpaneel	7
D	Pflegehinweise	11

WEHRSDORFER

Maisonette

A Allgemeine Hinweise

Sie erhalten die Garderobe als in einzelnen Bauteilen.

Im Beschlagkarton finden Sie eine Ansichtszeichnung Ihrer Kommission, der Sie die folgenden Informationen entnehmen können (vgl. Bild 01).

Bestell- und Verpackungsnummer der einzelnen Bauteile finden Sie auf den jeweiligen Verpackungsaufklebern wieder. So können Sie die Bestandteile gezielt suchen und montieren.

Die Montage der Garderobe sollte generell von mindestens zwei Personen vorgenommen werden.

Beachten Sie, dass nicht alle aufgeführten Montageschritte erforderlich sein müssen. Grund können eine abweichende Sonderausstattung oder individuelle Sonderbauten sein.

Die Montageanleitung soll auch nach Abschluss der Montagearbeiten beim Kunden verbleiben.

Für Fehler oder Beschädigungen, die aus nicht sachgemäßer Montage oder dem Nichtbefolgen der Anleitungsschritte resultieren, übernimmt der Hersteller keine Haftung.

Veränderungen im Sinne technischer Weiterentwicklung behält sich der Hersteller vor.

WEHRSDORFER

AB – Nummer, wichtig für Rückfragen beim Hersteller

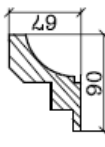
Auftrags.-Nr. : 123456 01	www.wehrsdorfer.de	PRODUKTIONSFOLGE	Griff: MGRV	Kranzprofil 12 ohne Ohren
Liefertermin : 18/19 KW	Telefon : 035936 380 0	1331-4-4		
Modell : MAISONETTE	Körpusfarbe: ANTAGE			
Möbelhaus : WEHRSDORF	Bearbeiter/in: PA	Griff + Zierbänder iron black		
Komm.-Nr. : AUSSTELLUNG	Stand: 01.05.2013			
Bemerkung : -				

Modellname

**Bestellte Holzart /
Farbe des Korpus**

Bestellnummer

**Verpackungs-
nummer**

9034
Z Bodenzierleiste L=440
3 Stück

9044
Oberbodenblende L=441
1 Stück



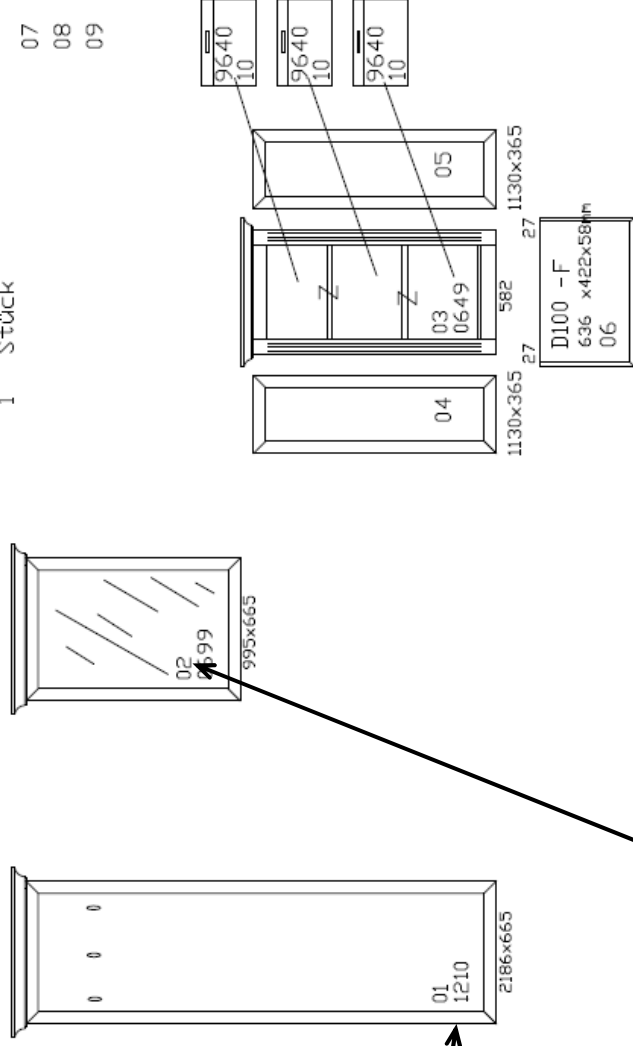

07 Sockelkollli
08 Kranzkollli
09 Beschlagkarton

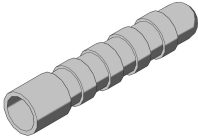

Maisonette

B Beschlagübersicht

Die im Folgenden aufgeführten Beschläge können je nach konstruktiven Erfordernissen in Verwendung und Menge variieren. Die im Einzelnen benötigten Beschläge und deren Stückzahl entnehmen Sie bitte den zutreffenden Anleitungsschritten.

Plast - Hohldübel 8 x 50	Rundkopfschraube 5 x 35	Garderoben- Haken	Griffschraube M4 x 15
			

Rundkopfschraube 3 x 20			
			

Sicherheitshinweise/Herstellerangaben

WEHRSDORFER

Wichtige Informationen zu diesem Möbel:

Auf der Rückseite des Möbelstücks befindet sich ein Rückwand-Etikett mit folgenden Angaben:

Modellbezeichnung:

Fertigungslos:

Herstellerangaben inkl. Kontaktdaten:

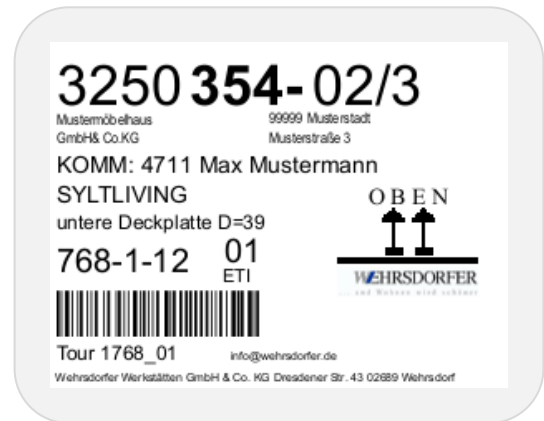

Gefahrenhinweise:

Im Beschlagkarton, welcher der Auslieferung beiliegt, befindet sich eine Montage-Kurzanleitung. Diese enthält einen Link zum Download der ausführlichen Montageanleitung. Die Gefahrenhinweise zu unseren Möbeln werden sowohl zusätzlich zu der Kurzanleitung beigelegt, als auch in der ausführlichen Montageanleitung aufgeführt und sollten in jedem Fall beachtet werden. Die wichtigsten Punkte sind folgende:

- 1. Wandbefestigungen: Siehe gesonderte Seite**
- 2. Stromversorgung für Beleuchtung, Innensteckdosen etc.:**

Für alle elektrischen Einrichtungen wie Beleuchtung, Innensteckdosen etc. liegen dem Beschlagkarton entsprechende Anleitungen bei. Des Weiteren wird in den Montageanleitungen darauf verwiesen. Bitte beachten Sie diese Hinweise und lesen Sie sich die jeweiligen Bedienungsanweisungen vor der Inbetriebnahme genau durch.



Zu den ausführlichen Montageanleitungen gelangen folgen Sie bitte dem QR-Code unten, oder unter folgendem Link:

<http://www.wehrsdorfer.de/montageanleitungen.html>

Für alle weitere Informationen besuchen Sie bitte unsere Webseite [Wehrsdorfer Werkstätten](http://www.wehrsdorfer.de).

Maisonette

C Montage Garderobenpaneel und Spiegelpaneel

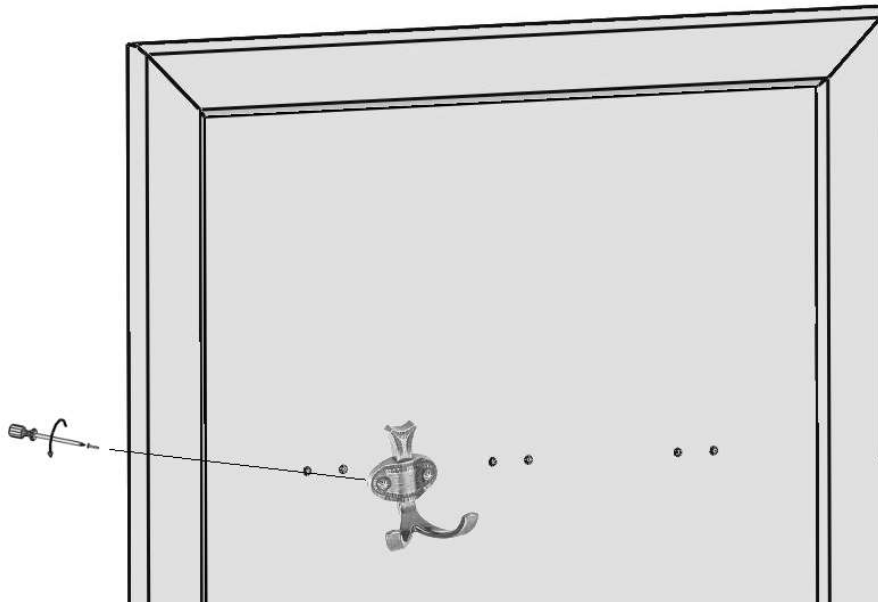

C.1	Auspacken der Bauteile nach Verpackungsnummern	
-----	------------------------------------------------	--

C.2	Anschrauben der Mantelhaken	Haken und Schraube M4x15 
-----	-----------------------------	-----------------------------------------------------------------------------------------------------------------

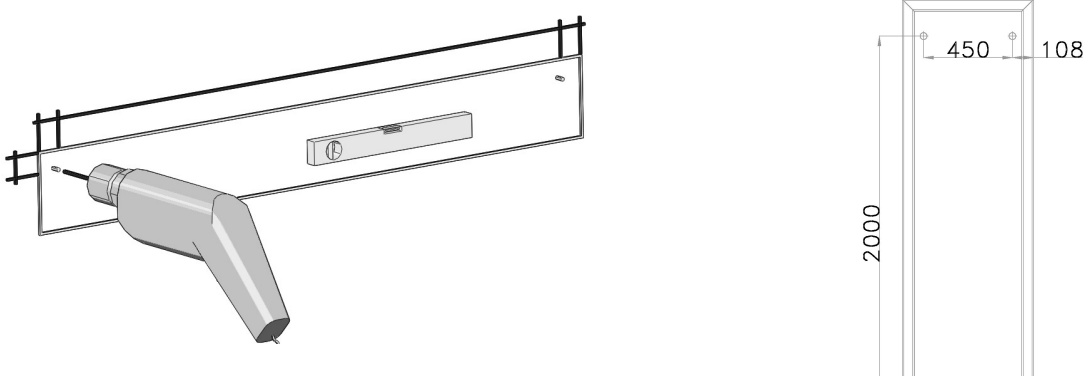
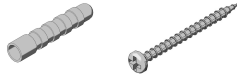

Halten Sie den Mantelhaken auf die vorgebohrten Bohrungen im Paneel und schrauben Sie von hinten die Griffschraube in den Haken.

Maisonette

C.3	Anzeichnen und Bohren der Wandbefestigung für das Garderobenpaneel	
		
<p>Reißen Sie die Bohrungen für die Wandaufnahmen waagrecht in den entsprechenden Abständen von den Außenmaßen an. Bohren Sie danach die Löcher für die mitgelieferten Dübel in die Wand.</p>		
<p>ACHTUNG! Kontrollieren Sie die Positionen der Bohrungen anhand des gelieferten Bauteils!</p>		
C.4	Befestigen der Dübel	Dübel 8x50mm Schrauben 5x35mm 
		
<p>Stecken Sie die Kunststoffdübel in die vorgebohrten Löcher der Wand und schrauben Sie die Rundkopfschrauben in die Dübel ein, bis noch etwa 5mm Abstand zwischen Wand und Schraubenkopf verbleiben.</p>		
<p>ACHTUNG! Das mitgelieferte Dübelmaterial ist nur für normales Mauerwerk (Stein oder Beton), nicht jedoch für Gipskarton oder Holzwände geeignet. Verwenden Sie für Ihre jeweilige Situation das passende Befestigungsmaterial.</p>		

Maisonette

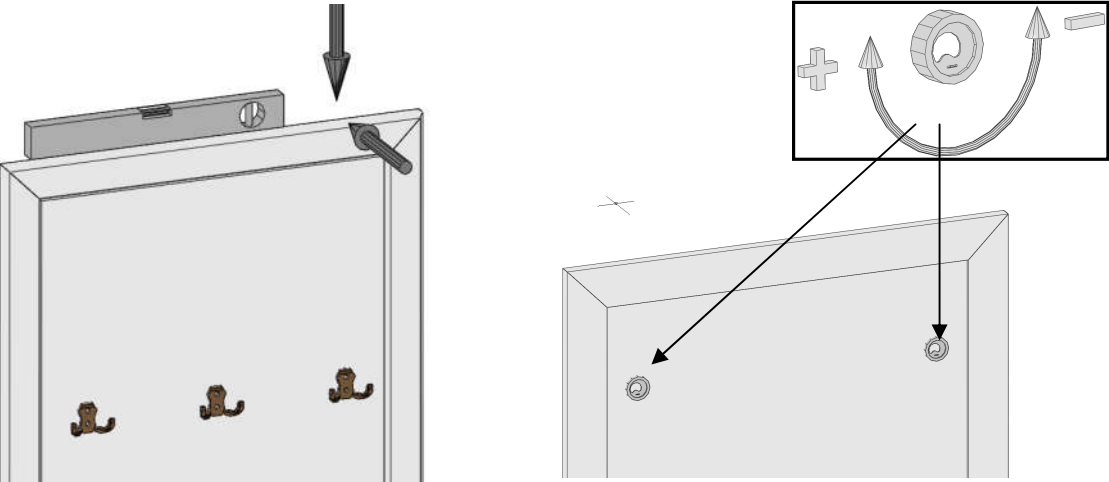
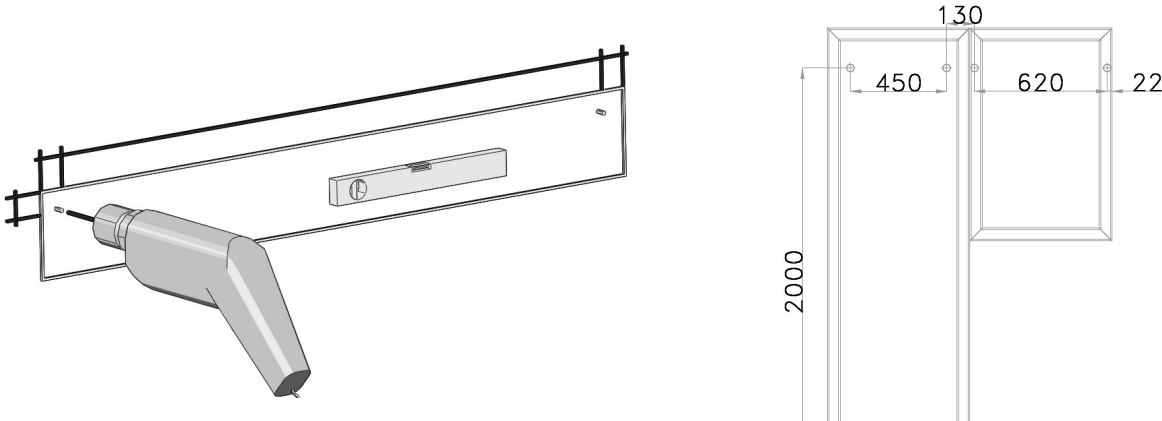
C.5	Aufhängen des Garderobenpaneel	
		
<p>Hängen Sie das Garderobenpaneel von oben auf die Schrauben und überprüfen Sie den waagerechten Sitz des Paneels. Zum Nachjustieren nehmen Sie das Paneel ab und verstellen den Hängebeschlag wie abgebildet. Verdrehen Sie dazu die innenliegende Metallscheibe.</p>		
C.6	Anzeichnen und Bohren der Wandbefestigung für das Spiegelpaneel	
		
<p>Reißen Sie die Bohrungen für die Wandaufnahmen waagrecht in den entsprechenden Abständen von den Außenmaßen an. Bohren Sie danach die Löcher für die mitgelieferten Dübel in die Wand.</p> <p>Wiederholen Sie nun die Arbeitsschritte C.3 bis C.5.</p>		

Maisonette

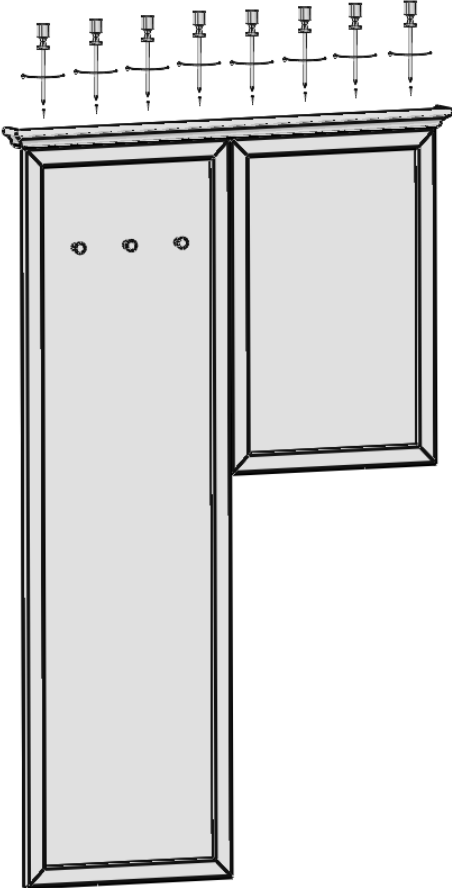
C.7	Montage des Kranzes	Rundkopfschraube 3x20mm 
		
<p>Legen Sie den Kranz mittig auf das Paneel, sodass ein gleichmäßiger Überstand zu beiden Seiten entsteht. Die Hinterkante des Kranzes muss an der Wand anliegen. Nun können Sie den Kranz mit den mitgelieferten Schrauben von oben befestigen.</p>		

Maisonette

Sie haben Ihre neuen Möbel nun fertig montiert. Damit Sie möglichst lange Freude daran haben, beachten Sie bitte die folgenden Pflegehinweise:

E Pflegehinweise

Als Oberflächenmaterial werden hochwertige Möbellacke verwendet. Wir möchten Sie darauf hinweisen, dass das Einwirken von organischen Lösemitteln und Materialien, die solche enthalten, Schäden verursachen (z.B. Verdünnung, Aceton) kann.

Vermeiden Sie längere Einwirkung von Wasser und Alkohol. Ein Abwischen verschütteter Flüssigkeit mit einem Antistatik-Staubtuch ist im Allgemeinen ausreichend.

Das Behandeln der Oberfläche mit Scheuer- und Poliermitteln darf nicht erfolgen. In besonderen Fällen ist das Abwischen mit einem leicht angefeuchteten Tuch (evtl. mit etwas Geschirrspülmittel versetzt) möglich – danach jedoch die Oberfläche trocknen.

Das Nachdunkeln von Furnieren durch die Einwirkung von Sonnenlicht ist eine natürliche Erscheinung und kann nicht als Qualitätsminderung gewertet werden. Bitte vermeiden Sie, dass dekorative Gegenstände längere Zeit an einer Stelle stehen und somit zu unterschiedlichen Nachdunklungen führen.

Technische Geräte, wie CD – Player, Rundfunk- und Fernsehapparate, deren Standflächen mit Gummipolstern oder Ähnlichem versehen sind, dürfen nicht unmittelbar auf das Möbelstück gestellt werden. Die Füße können Markierungen auf der Stellfläche hinterlassen. Durch eine Unterlage (z.B. aus Filz) sind solche Schäden zu vermeiden.

Holztüren und Schubkästen nicht zudrücken, da diese mit einer Dämpfung ausgestattet sind. Alle diese Fronten schließen die letzten Zentimeter selbstständig.

Wir wünschen Ihnen viel Freude mit Ihrem neuen Möbel!

WEHRSDORFER

Maisonette

Technische Änderungen vorbehalten.

**Wehrsdorfer Werkstätten
Möbel – und Innenausbau GmbH & Co. KG
Dresdener Straße 43
02689 Sohland OT Wehrsdorf
Tel.: 035936 / 380-0
Email: info@wehrsdorfer.de
www.wehrsdorfer.de**