

Möbel LETZ

Finden und Wohlfühlen



Typenplan

Vmontanara von Voglauer - Waschtisch-Set mit Wildeiche

Wichtiger Hinweis für Sie

Etwaige Hinweise des Herstellers in dieser Produktinformation, die sich auf die Gewährleistung beziehen, haben für Sie keinerlei Bindungswirkung und können von Ihnen ignoriert werden. Ihre gesetzlichen Gewährleistungsrechte als Verbraucher uns gegenüber, als Ihrem Verkäufer, werden dadurch in keiner Weise berührt oder eingeschränkt. Sie können sich wegen aller Mängel jederzeit an uns wenden. Darüber hinaus gehende Herstellergarantien bleiben natürlich unberührt. Dieser Artikel wird hergestellt von VOGLAUER Gschwandtner & Zwilling GmbH, Pichl 55, 5441 Abtenau, Österreich, office@voglauer.com

Möbel Letz GmbH
Am Gewerbepark 11
06895 Zahna-Elster

Tel.: 035383 - 6018 50

Fax.: 035383 - 6018 17

VOGLAUER

Vmontanara

Bad



Bad

TYPENLISTE

Für die **BESTELLUNG** bitte folgende Punkte angeben:

MODELLNAME: Vmontanara Bad **MB**

HOLZART:



Wildeiche lackiert **EM**

WASCHTISCH:



Acrylstein - ODER -

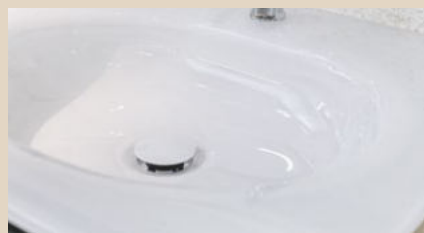

Glas weiß **GW**

Waschtisch Acrylstein in unterschiedlicher Farbkombi möglich. Bitte Farbe für **Becken und Platte** angeben!

BECKEN



weiß **AW**



steingrau **AS**

PLATTE



weiß **AW**



steingrau **AS**

FRONTGLAS:



montegrau **M**

optiwhite **O**

BELEUCHTUNG:

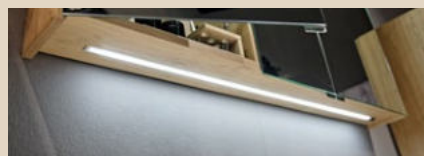

LED-Waschplatzbeleuchtung **N-W**

INNENLADEN:



Doppelinnenladen **N-S30**

ARTIKELKURZZEICHEN:

Bestellbeispiel:

Modell Vmontanara Bad, Wildeiche (MB/EM)

- BW12EU-AW-AW-L** Möbelwaschtisch 128, Unterbaubecken links, Platte Acrylstein weiß, Becken weiß, B/T/H 128,4/55/12,1 cm
- NW12EF-L** Waschtischunterschrank 128/48, 1 Lade, unten offenes Fach, Ausführung links, B/T/H 128/55/48,2 cm
- BVL35** Variabler Ladeneinsatz 35/37 cm
- NSS12F** Spiegelschrank 128/64, 3-türig mit Frontbeleuchtung, B/T/H 128/16,2/64 cm
- N-W12** Aufpreis Waschplatzbeleuchtung
- BSE28** Schminkeinsatz 28/11 cm
- NMS48GO-O-L** Mittelschrank 48, Holz-Glasfront optiwhite, seitlich offen, Anschlag links, B/T/H 48/35/128 cm
- N-S30** Aufpreis Doppelinnenlade

BITTE NICHT VERGESSEN!



Konstruktiver Aufbau / Belastbarkeiten:

Korpus:	Tischlerplatte echtholz furniert		
Fronten:	Massivholz (Spalholzdesign), Colorglas satiniert (8 mm) oder Kristallspiegel		
Abdeckplatten:	Tischlerplatte echtholz furniert (14 mm)		
Fachböden:	Glasfächer 6 mm, bei offenen Elementen Tischlerplatte echtholz furniert		
Laden:	Gezinkte Massivholzlade (Buche) mit verdecktem, leichtgängigem Vollauszug		
Griffe:	Aluminium Edelstahl effekt eloxiert (EL02)		
Waschtische / Becken:	Corian (Acrylstein) 12 mm oder Glas Unterseite weiß beschichtet		
Holzoberfläche:	Mehrschichtiger Lackaufbau mit naturmaher Griffhaptik		
Belastbarkeiten:	Glasfachböden 6 mm:	max. 5 kg	Schubladen bis 80 cm Breite: max. 10 kg
	Hängeelemente:	max. 50 kg	Schubladen über 80 cm Breite: max. 25 kg

LED-Beleuchtung (optional)

Alle Beleuchtungssysteme außer Aufbauleuchten werden von VOGLAUER fix in die Möbel eingebaut und verkabelt. Jedes beleuchtete Element hat ein Betriebsgerät bzw. Trafo und Netzkabel. Die Lampen (Leuchtmittel) können in den Leuchten nicht ausgetauscht werden. Schaltung mit berührunglosem Sensorschalter.

Anschlusskabel: Flachspiegel 2,5 m mit EURO-Winkelstecker, Spiegelschränke 1,5 m mit Schuko-Winkelstecker.

Energieeffizienzklasse: A - A++

Leistung/Verbrauch: LED-Aufbauleuchten: 4,7 Watt, LED-Strype (LED-Ketten): 7,2 Watt/lfm

Lichtfarbe: Neutralweiß (ca. 4000 Kelvin)

Holzwerkstoffe - Raumklima:

Die VOGLAUER Badmöbel sind für ein normales Badezimmerklima geeignet. Kurzzeitig erhöhte Luftfeuchtigkeit schadet den Möbeln nicht, solange die Feuchtigkeit durch eine ausreichende Be- und Entlüftung (z. B. nach dem Duschen) wieder abgeführt wird. Spritzwasser, Kondensat oder Staunässe müssen daher umgehend mit einem trockenen Tuch beseitigt werden, da längere Einwirkzeiten zu Quellschäden oder Schimmelpilzbildung führen.

Trotz sorgfältigster Verarbeitung ist Holz ein lebender Rohstoff, der auf Veränderungen der Luftfeuchtigkeit reagiert und sich klimatischen Gegebenheiten anpasst. Unterschiedliche Farben, Strukturen, kleine Risse, leichter Verzug oder offene Äste können unvermeidbar die Folge sein. Damit Verzug oder Risse auf ein Minimum reduziert werden, sollten Vollholzmöbel möglichst geringen Temperatur- bzw. Luftfeuchtigkeitsschwankungen ausgesetzt sein. Die Oberfläche ist durch hochwertigen, mehrschichtigen Lackaufbau geschützt. Die Reinigung sollten Sie mit einem leicht feuchten Tuch oder einer weichen, feuchten Bürste in Holzfaserrichtung vornehmen. Verunreinigungen dürfen nicht eintrocknen und müssen sofort entfernt werden.

Waschtische - Corian (Acrylstein):

Acrylstein bestehend aus Acrylharz und zwei Drittel Mineralien welche aus Bauxit (Aluminiumerz) gewonnen werden. Acrylharz – ist ein vollkommen ausgehärteter Werkstoff. Die Herstellung von Acrylharz erfolgt vollkommen ohne Styrole und Weichmacher und findet auch bei medizinischen Knochenimplantaten seine Anwendung. Im Gegensatz zu Marmor oder Keramik, können Waschbecken aus Acrylstein nicht reißen oder abplatzen. Eine der vielen positiven Eigenschaften von Acrylstein ist seine porenlose Oberfläche. Durch diese Eigenschaft saugt Acrylstein keine Flüssigkeiten oder Schmutz auf. Acrylstein ist extrem schmutzabweisend, widerstandsfähig und dadurch sehr leicht zu pflegen.

Wichtige Planungshinweise:

- Klären sie bauwerkbedingte Gegebenheiten, Hemmnisse, Maße und Belastungswerte bei der Bedarfsermittlung damit eine mangelfreie Vertragserfüllung gewährleistet ist.
- Klären Sie elektrische Vorleistungen für Anschluss- und Gerätetechnik (frei hängende Beleuchtungssysteme erfordern Kabelkanallösungen auf oder unter Putz). Der Netzanschluss für die Beleuchtung (Steckdose, Kabelauslass) kann bei den beleuchteten Elementen im gesamten Rückwandbereich erfolgen (Rückwandluft Flächenspiegel ca. 32 mm, Spiegelschränke ca. 23 mm).
- Elektrifizierte Elemente müssen einen Mindestabstand von 60 cm zu Badewanne/Dusche aufweisen. Die Sicherheitsvorschriften und Normen der jeweiligen Länder sind zu beachten
- Alle Schränke mit Drehtüren können anschlagseitig nur mit Wandabstand lt. Skizze montiert werden, da die Türen beim Öffnen konstruktionsbedingt seitlich austragen.
- Alle in der Typenliste angegebene Maße sind theoretische Circumaße und können insbesondere durch Summentoleranzen von den wirklichen Maßen abweichen. Griff- oder sonstige unwesentliche Bauteilüberstände sind in den Gesamtmaßen nicht berücksichtigt.

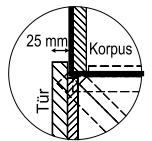

Montage der Möbel



- Alle Korpuselemente müssen an die Wand befestigt werden. VOGLAUER liefert das passende Montagezubehör für festes Mauerwerk mit. Für Leichtbauwände muss der Fachmonteur geeignete Dübel und Schrauben selbst besorgen. VOGLAUER übernimmt für die Montage keine Haftung!
- Türbänder sind vernickelt und 3-dimensional verstellbar. Entscheidend für das genaue Passen der Türen ist jedoch, dass die Möbel exakt vertikal und horizontal ausgerichtet werden. Kleine Wandunebenheiten können mit den Montagebeschlägen ausgeglichen werden. Vorhandene Niveau-Unterschiede durch aufragende Wandbeläge, z. B. Teilverfliesung sind durch geeignete Distanzleisten auszugleichen.
- Die Verklebung zwischen Waschtisch und Unterschrank muss mit einem transparenten, neutralen (lösungsmittelfreien / neutral vernetzenden) Fugendichtstoff auf Silikonbasis vorgenommen werden. Schützen Sie auch alle Anschlussfugen des Waschtisches zu benachbarte Bauteilen mit diesen Fugendichtstoff (Wartungsfuge).

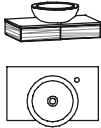
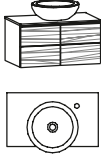
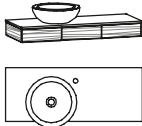
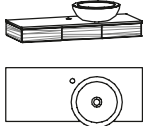

Anm.: Elastische Verfugungen sind aufgrund ihrer stofflichen Eigenschaften als Wartungsfuge anzusehen und gelten daher nicht als Abdichtung. Die Funktion der Wartungsfuge muss in regelmäßigen Abständen überprüft und das Material ggf. erneuert werden, um Folgeschäden zu vermeiden. Sie sind also wartungsbedürftig und haben Belastungsgrenzen. Wartungsfugen sind von der Gewährleistung ausgenommen!

VOGLAUER Möbelgütepass:

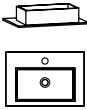
VOGLAUER legt zu jeder Kommission einen VOGLAUER Möbelgütepass bei (Online Download: www.voglauer.com). Bei Nichtbeachtung der Gebrauchs- und Pflegeanweisungen oder falscher Anwendung übernimmt VOGLAUER keine Garantie.

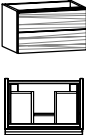
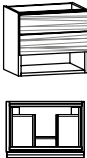
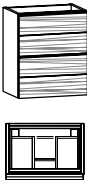
<p>mit 1 Hahnlochbohrung (auf Wunsch ohne Hahn- lochbohrung lieferbar)</p>	 <p>B/T/H in cm: 64,4 / 42,5 / 24</p>	 <p>B/T/H in cm: 64,4 / 42,5 / 45,7</p>		
<p>Beschreibung</p>	<p>Waschkombi small 64, Steinwaschbecken</p>		<p>Waschkombi small 64, Steinwaschbecken, 1 Lade</p>	
<p>Waschtischplatte</p>	<p>Acrylstein weiß</p>	<p>Acrylstein steingrau</p>	<p>Acrylstein weiß</p>	<p>Acrylstein steingrau</p>
<p>Artikelnummer</p>	<p>NWS64-AW-ST</p>	<p>NWS64-AS-ST</p>	<p>NWS64S-AW-ST</p>	<p>NWS64S-AS-ST</p>
<p>Aufpr. Permanent Ablaufgarnitur mit passender Abdeckung (NP1)</p>				
<p>mit 1 Hahnlochbohrung (auf Wunsch ohne Hahn- lochbohrung lieferbar)</p>	 <p>B/T/H in cm: 96,4 / 42,5 / 24</p>	 <p>B/T/H in cm: 96,4 / 42,5 / 24</p>		
<p>Beschreibung</p>	<p>Waschkombi small 96, Steinwaschbecken, Ausführung links</p>		<p>Waschkombi small 96, Steinwaschbecken, Ausführung rechts</p>	
<p>Waschtischplatte</p>	<p>Acrylstein weiß</p>	<p>Acrylstein steingrau</p>	<p>Acrylstein weiß</p>	<p>Acrylstein steingrau</p>
<p>Artikelnummer</p>	<p>NWS96-AW-ST-L</p>	<p>NWS96-AS-ST-L</p>	<p>NWS96-AW-ST-R</p>	<p>NWS96-AS-ST-R</p>
<p>Aufpr. Permanent Ablaufgarnitur mit passender Abdeckung (NP1)</p>				

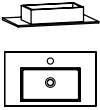

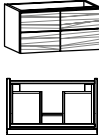
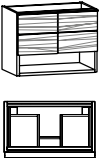
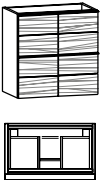
<p>mit 1 Hahnlochbohrung (auf Wunsch ohne Hahnlochbohrung lieferbar)</p>	 <p>B/T/H in cm: 55,4 / 38 / 12,1</p>	<p>mit Überlaufschlitz und Überlaufgarnitur</p>  <p>B/T/H in cm: 55,4 / 38 / 12,1</p>		
<p>Beschreibung</p>	<p>Möbelwaschtisch small 55, Aufsatzbecken</p>		<p>Möbelwaschtisch small 55, Unterbaubecken</p>	
<p>Waschtischplatte</p>	<p>Acrylstein weiß</p>	<p>Acrylstein steingrau</p>	<p>Acrylstein weiß</p>	<p>Acrylstein steingrau</p>
<p>Becken weiß</p>	<p>BWS5MA-AW-AW</p>	<p>BWS5MA-AS-AW</p>	<p>BWS5MU-AW-AW</p>	<p>BWS5MU-AS-AW</p>
<p>Becken steingrau</p>	<p>BWS5MA-AW-AS</p>	<p>BWS5MA-AS-AS</p>	<p>BWS5MU-AW-AS</p>	<p>BWS5MU-AS-AS</p>
<p>Aufpr. Ab- und Überlaufgarnitur mit passender Abdeckung (CLOU-System mit Hebelstange für Exzenter)</p>	<p>---</p>		<p>(NU1)</p>	
<p>Aufpr. Permanent Ablaufgarnitur mit passender Abdeckung</p>	<p>(NP1)</p>		<p>Bei Bestellung von NU1 oder NP1 wird Becken ohne Überlaufschlitz geliefert</p> 	
 <p>B/T/H in cm: 55 / 38 / 32,2</p>	 <p>B/T/H in cm: 55 / 38 / 48,2</p>	 <p>B/T/H in cm: 55 / 38 / 64,2</p>		
<p>Beschreibung</p>	<p>Waschtischunterschrank small 55/32, 1 Lade</p>	<p>Waschtischunterschrank small 55/48, 1 Lade, offenes Fach</p>	<p>Waschtischunterschrank small 55/64, 2 Laden</p>	
<p>Artikelnummer</p>	<p>NWS5M</p>	<p>NWS5MF</p>	<p>NWS5MH</p>	

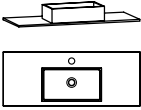
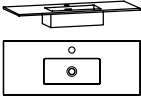

<p>mit 1 Hahnlochbohrung (auf Wunsch ohne Hahnlochbohrung lieferbar)</p>	 <p>B/T/H in cm: 64,4 / 38 / 12,1</p>	<p>mit Überlaufschlitz und Überlaufgarnitur</p>  <p>B/T/H in cm: 64,4 / 38 / 12,1</p>		
<p>Beschreibung</p>	<p>Möbelwaschtisch small 64, Aufsatzbecken</p>		<p>Möbelwaschtisch small 64, Unterbaubecken</p>	
<p>Waschtischplatte</p>	<p>Acrylstein weiß</p>	<p>Acrylstein steingrau</p>	<p>Acrylstein weiß</p>	<p>Acrylstein steingrau</p>
<p>Becken weiß</p>	<p>BWS6MA-AW-AW</p>	<p>BWS6MA-AS-AW</p>	<p>BWS6MU-AW-AW</p>	<p>BWS6MU-AS-AW</p>
<p>Becken steingrau</p>	<p>BWS6MA-AW-AS</p>	<p>BWS6MA-AS-AS</p>	<p>BWS6MU-AW-AS</p>	<p>BWS6MU-AS-AS</p>
<p>Aufpr. Ab- und Überlaufgarnitur mit passender Abdeckung (CLOU-System mit Hebelstange für Exzenter)</p>	<p>---</p>	<p>(NU1)</p> 		
<p>Aufpr. Permanent Ablaufgarnitur mit passender Abdeckung</p>		<p>(NP1)</p>	<p>Bei Bestellung von NU1 oder NP1 wird Becken ohne Überlaufschlitz geliefert</p>	
	 <p>B/T/H in cm: 64 / 38 / 32,2</p>	 <p>B/T/H in cm: 64 / 38 / 48,2</p>	 <p>B/T/H in cm: 64 / 38 / 64,2</p>	
<p>Beschreibung</p>	<p>Waschtischunterschrank small 64/32, 1 Lade</p>	<p>Waschtischunterschrank small 64/48, 1 Lade, offenes Fach</p>	<p>Waschtischunterschrank small 64/64, 2 Lade</p>	
<p>Artikelnummer</p>	<p>NWS6M</p>	<p>NWS6MF</p>	<p>NWS6MH</p>	

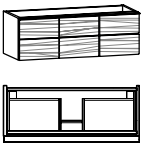
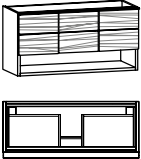
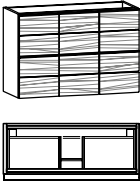

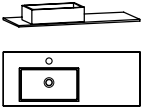
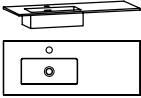

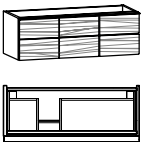
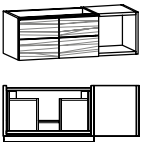
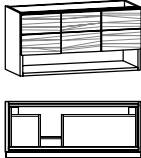
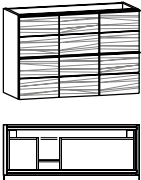
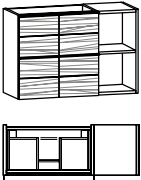

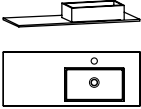
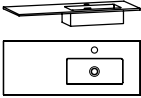

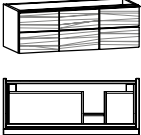
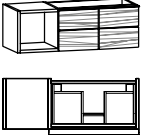
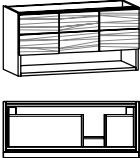
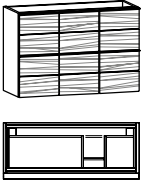
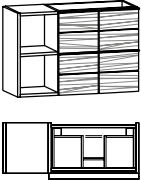



mit 1 Hahnlochbohrung (auf Wunsch ohne Hahnlochbohrung lieferbar)	 B/T/H in cm: 96,4 / 55 / 12,1		mit Überlaufschlitz und Überlaufgarnitur  B/T/H in cm: 96,4 / 55 / 12,1	
	Beschreibung Möbelwaschtisch small 96, Aufsatzbecken		Beschreibung Möbelwaschtisch small 96, Unterbaubecken	
Waschtischplatte	Acrylstein weiß	Acrylstein steingrau	Acrylstein weiß	Acrylstein steingrau
Becken weiß	BWS9MA-AW-AW	BWS9MA-AS-AW	BWS9MU-AW-AW	BWS9MU-AS-AW
Becken steingrau	BWS9MA-AW-AS	BWS9MA-AS-AS	BWS9MU-AW-AS	BWS9MU-AS-AS
Aufpr. Ab- und Überlaufgarnitur mit passender Abdeckung (CLOU-System mit Hebelstange für Exzenter)		---	(NU1)	
Aufpr. Permanent Ablaufgarnitur mit passender Abdeckung		(NP1)	Bei Bestellung von NU1 oder NP1 wird Becken ohne Überlaufschlitz geliefert	







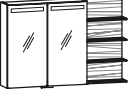

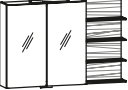
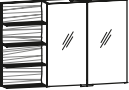











	 B/T/H in cm: 96 / 38 / 32,2	 B/T/H in cm: 96 / 38 / 48,2	 B/T/H in cm: 96 / 38 / 64,2
Beschreibung	Waschtischunterschrank small 96/32, 1 Lade	Waschtischunterschrank small 96/48, 1 Lade, offenes Fach	Waschtischunterschrank small 96/64, 2 Laden
Artikelnummer	NWS9M	NWS9MF	NWS9MH



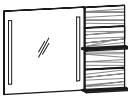
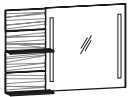
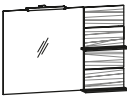
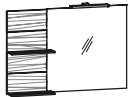

<p>mit 1 Hahnlochbohrung (auf Wunsch ohne Hahnlochbohrung lieferbar)</p>	 <p>B/T/H in cm: 96,4 / 38 / 12,1</p>	<p>mit Überlaufschlitz und Überlaufgarnitur</p>  <p>B/T/H in cm: 96,4 / 38 / 12,1</p>		
<p>Beschreibung</p>	<p>Möbelwaschtisch small 96, Aufsatzbecken seitlich, Ausführung links</p>	<p>Möbelwaschtisch small 96, Unterbaubecken seitlich, Ausführung links</p>		
<p>Waschtischplatte</p>	<p>Acrylstein weiß</p>	<p>Acrylstein steingrau</p>	<p>Acrylstein weiß</p>	<p>Acrylstein steingrau</p>
<p>Becken weiß</p>	<p>BWS9EA-AW-AW-L</p>	<p>BWS9EA-AS-AW-L</p>	<p>BWS9EU-AW-AW-L</p>	<p>BWS9EU-AS-AW-L</p>
<p>Becken steingrau</p>	<p>BWS9EA-AW-AS-L</p>	<p>BWS9EA-AS-AS-L</p>	<p>BWS9EU-AW-AS-L</p>	<p>BWS9EU-AS-AS-L</p>
<p>Aufpr. Ab- und Überlaufgarnitur mit passender Abdeckung (CLOU-System mit Hebelstange für Exzenter)</p>	<p>---</p>	<p>(NU1)</p>		
<p>Aufpr. Permanent Ablaufgarnitur mit passender Abdeckung</p>	<p>(NP1)</p>	<p>Bei Bestellung von NU1 oder NP1 wird Becken ohne Überlaufschlitz geliefert</p>		
 <p>B/T/H in cm: 96 / 38 / 32,2</p>	 <p>B/T/H in cm: 96 / 38 / 32,2</p>	 <p>B/T/H in cm: 96 / 38 / 48,2</p>		
<p>Beschreibung</p>	<p>Waschtischunterschrank small 96/32, 1 Lade, Ausführung links</p>	<p>Waschtischunterschrank small 96/32, 1 Lade, offenes Fach, Ausführung links</p>	<p>Waschtischunterschrank small 96/48, 1 Lade, offenes Fach, Ausführung links</p>	
<p>Artikelnummer</p>	<p>NWS9E-L</p>	<p>NWS9EO-L</p>	<p>NWS9EF-L</p>	
 <p>B/T/H in cm: 96 / 38 / 64,2</p>	 <p>B/T/H in cm: 96 / 38 / 64,2</p>			
<p>Beschreibung</p>	<p>Waschtischunterschrank small 96/64, 2 Laden, Ausführung links</p>	<p>Waschtischunterschrank small 96/64, 2 Laden, offenes Fach, Ausführung links</p>		
<p>Artikelnummer</p>	<p>NWS9EH-L</p>	<p>NWS9EHO-L</p>		

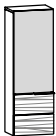
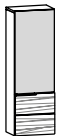

<p>mit 1 Hahnlochbohrung (auf Wunsch ohne Hahnlochbohrung lieferbar)</p>	 <p>B/T/H in cm: 96,4 / 38 / 12,1</p>	<p>mit Überlaufschlitz und Überlaufgarnitur</p>  <p>B/T/H in cm: 96,4 / 38 / 12,1</p>		
<p>Beschreibung</p>	<p>Möbelwaschtisch small 96, Aufsatzbecken seitlich, Ausführung rechts</p>	<p>Möbelwaschtisch small 96, Unterbaubecken seitlich, Ausführung rechts</p>		
<p>Waschtischplatte</p>	<p>Acrylstein weiß</p>	<p>Acrylstein steingrau</p>	<p>Acrylstein weiß</p>	<p>Acrylstein steingrau</p>
<p>Becken weiß</p>	<p>BWS9EA-AW-AW-R</p>	<p>BWS9EA-AS-AW-R</p>	<p>BWS9EU-AW-AW-R</p>	<p>BWS9EU-AS-AW-R</p>
<p>Becken steingrau</p>	<p>BWS9EA-AW-AS-R</p>	<p>BWS9EA-AS-AS-R</p>	<p>BWS9EU-AW-AS-R</p>	<p>BWS9EU-AS-AS-R</p>
<p>Aufpr. Ab- und Überlaufgarnitur mit passender Abdeckung (CLOU-System mit Hebelstange für Exzenter)</p>	<p>---</p>	<p>(NU1)</p>		
<p>Aufpr. Permanent Ablaufgarnitur mit passender Abdeckung</p>	<p>(NP1)</p>	<p>Bei Bestellung von NU1 oder NP1 wird Becken ohne Überlaufschlitz geliefert</p>		
 <p>B/T/H in cm: 96 / 38 / 32,2</p>	 <p>B/T/H in cm: 96 / 38 / 32,2</p>	 <p>B/T/H in cm: 96 / 38 / 48,2</p>		
<p>Beschreibung</p>	<p>Waschtischunterschrank small 96/32, 1 Lade, Ausführung rechts</p>	<p>Waschtischunterschrank small 96/32, 1 Lade, offenes Fach, Ausführung rechts</p>	<p>Waschtischunterschrank small 96/48, 1 Lade, offenes Fach, Ausführung rechts</p>	
<p>Artikelnummer</p>	<p>NWS9E-R</p>	<p>NWS9EO-R</p>	<p>NWS9EF-R</p>	
 <p>B/T/H in cm: 96 / 38 / 64,2</p>	 <p>B/T/H in cm: 96 / 38 / 64,2</p>			
<p>Beschreibung</p>	<p>Waschtischunterschrank small 96/64, 2 Laden, Ausführung rechts</p>	<p>Waschtischunterschrank small 96/64, 2 Laden, offenes Fach, Ausführung rechts</p>		
<p>Artikelnummer</p>	<p>NWS9EH-R</p>	<p>NWS9EHO-R</p>		





Frontbeleuchtung	2 Glaseinlegeböden 1 Doppellinnensteckdose  B/T/H in cm: 55 / 16,2 / 64	2 Glaseinlegeböden 1 Doppellinnensteckdose  B/T/H in cm: 55 / 16,2 / 64	1 Mittelseite je 2 Glaseinlegeböden 1 Doppellinnensteckdose  B/T/H in cm: 64 / 16,2 / 64	1 Mittelseite je 2 Glaseinlegeböden 1 Doppellinnensteckdose  B/T/H in cm: 96 / 16,2 / 64
	Beschreibung	Spiegelschrank 55/64, 1-türig, Frontbeleuchtung, Türanschlag links	Spiegelschrank 55/64, 1-türig, Frontbeleuchtung, Türanschlag rechts	Spiegelschrank 64/64, 2-türig, Frontbeleuchtung
Artikelnummer	NSS55F-L	NSS55F-R	NSS64F	NSS96F
Aufpreis LED-Waschplatzbeleuchtung (N-W55)		(N-W64)		(N-W96)
Aufbauleuchte(n)	2 Glaseinlegeböden 1 Doppellinnensteckdose  B/T/H in cm: 55 / 16,2 / 64	2 Glaseinlegeböden 1 Doppellinnensteckdose  B/T/H in cm: 55 / 16,2 / 64	1 Mittelseite je 2 Glaseinlegeböden 1 Doppellinnensteckdose  B/T/H in cm: 64 / 16,2 / 64	1 Mittelseite je 2 Glaseinlegeböden 1 Doppellinnensteckdose  B/T/H in cm: 96 / 16,2 / 64
	Beschreibung	Spiegelschrank 55/64, 1-türig, Aufbauleuchte, Türanschlag links	Spiegelschrank 55/64, 1-türig, Aufbauleuchte, Türanschlag rechts	Spiegelschrank 64/64, 2-türig, Aufbauleuchte
Artikelnummer	NSS55A-L	NSS55A-R	NSS64A	NSS96A
Aufpreis LED-Waschplatzbeleuchtung (N-W55)		(N-W64)		(N-W96)
	2 Glaseinlegeböden  B/T/H in cm: 32 / 16,5 / 64	2 Glaseinlegeböden  B/T/H in cm: 32 / 16,5 / 64		
	Beschreibung	Oberschrank 32/64, 1-türig, Türanschlag links	Oberschrank 32/64, 1-türig, Türanschlag rechts	
Artikelnummer	NO32-L	NO32-R		
	1 Mittelseite je 2 Glaseinlegeböden 1 Doppellinnensteckdose  B/T/H in cm: 96 / 16,2 / 64	1 Mittelseite je 2 Glaseinlegeböden 1 Doppellinnensteckdose  B/T/H in cm: 96 / 16,2 / 64	1 Mittelseite je 2 Glaseinlegeböden 1 Doppellinnensteckdose  B/T/H in cm: 96 / 16,2 / 64	1 Mittelseite je 2 Glaseinlegeböden 1 Doppellinnensteckdose  B/T/H in cm: 96 / 16,2 / 64
	Beschreibung	Spiegelschrank mit seitlichen Regal 96/64, Frontbeleuchtung, Ausführung links	Spiegelschrank mit seitlichen Regal 96/64, Frontbeleuchtung, Ausführung rechts	Spiegelschrank mit seitlichen Regal 96/64, Aufbauleuchte, Ausführung links
Artikelnummer	NSG96F-L	NSG96F-R	NSG96A-L	NSG96A-R
Aufpreis LED-Waschplatzbeleuchtung		(N-W96)		

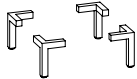
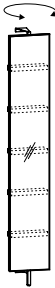
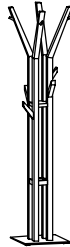
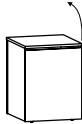

Frontbeleuchtung			
	B/T/H in cm: 55 / 5,2 / 64	B/T/H in cm: 64 / 5,2 / 64	B/T/H in cm: 96 / 5,2 / 64
Beschreibung	Spiegel 55/64, Frontbeleuchtung	Spiegel 64/64, Frontbeleuchtung	Spiegel 96/64, Frontbeleuchtung
Artikelnummer	NSP55F	NSP64F	NSP96F
Aufpreis LED-Waschplatzbeleuchtung	(N-W55)	(N-W64)	(N-W96)
Aufbauleuchte(n)			
	B/T/H in cm: 55 / 5,2 / 64	B/T/H in cm: 64 / 5,2 / 64	B/T/H in cm: 96 / 5,2 / 64
Beschreibung	Spiegel 55/64, Aufbauleuchte	Spiegel 64/64, Aufbauleuchte	Spiegel 96/64, mit 2 Aufbauleuchten
Artikelnummer	NSP55A	NSP64A	NSP96A
Aufpreis LED-Waschplatzbeleuchtung	(N-W55)	(N-W64)	(N-W96)
Frontbeleuchtung	mit Doppelinnensteckdose im Klappenfach 	mit Doppelinnensteckdose im Klappenfach 	mit Doppelinnensteckdose im Klappenfach 
	B/T/H in cm: 55 / 16,5 / 80,2	B/T/H in cm: 64 / 16,5 / 80,2	B/T/H in cm: 96 / 16,5 / 80,2
Beschreibung	Spiegel 55/80, Klappenfach, Frontbeleuchtung	Spiegel 64/80, Klappenfach, Frontbeleuchtung	Spiegel 96/80, Klappenfach, Frontbeleuchtung
Artikelnummer	NSK55F	NSK64F	NSK96F
Aufpreis LED-Waschplatzbeleuchtung	(N-W55)	(N-W64)	(N-W96)
Aufbauleuchte(n)	mit Doppelinnensteckdose im Klappenfach 	mit Doppelinnensteckdose im Klappenfach 	mit Doppelinnensteckdose im Klappenfach 
	B/T/H in cm: 55 / 16,5 / 80,2	B/T/H in cm: 64 / 16,5 / 80,2	B/T/H in cm: 96 / 16,5 / 80,2
Beschreibung	Spiegel 55/80, Klappenfach, Aufbauleuchte	Spiegel 64/80, Klappenfach, Aufbauleuchte	Spiegel 96/80, Klappenfach, 2 Aufbauleuchten
Artikelnummer	NSK55A	NSK64A	NSK96A
Aufpreis LED-Waschplatzbeleuchtung	(N-W55)	(N-W64)	(N-W96)

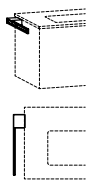
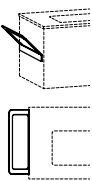

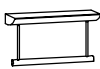
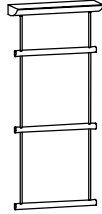



					
	B/T/H in cm: 96 / 18 / 64	B/T/H in cm: 96 / 18 / 64	B/T/H in cm: 96 / 18 / 64	B/T/H in cm: 96 / 18 / 64	
Beschreibung	Spiegel mit seitlichen Regal 96/64, Frontbeleuchtung, Ausführung links	Spiegel mit seitlichen Regal 96/64, Frontbeleuchtung, Ausführung rechts	Spiegel mit seitlichen Regal 96/64, Aufbauleuchte, Ausführung links	Spiegel mit seitlichen Regal 96/64, Aufbauleuchte, Ausführung rechts	
Artikelnummer	NSF96F-L	NSF96F-R	NSF96A-L	NSF96A-R	
Aufpreis LED-Waschplatzbeleuchtung (N-W96)			Aufpreis LED-Waschplatzbeleuchtung (N-W96)		
					
	B/T/H in cm: 40 / 5,2 / 128				
Beschreibung	Spiegel 40/128				
Artikelnummer	NSP40				
Aufpreis LED-Beleuchtung mit Schalter (N-WP8)					
Türen beim Öffnen an-schlagseitig austragend (3 cm Wandabstand erforderlich)	2 Glaseinlegeböden	2 Glaseinlegeböden	1 Holzboden 1 Glaseinlegeboden	1 Holzboden 1 Glaseinlegeboden	
					
	B/T/H in cm: 32 / 22 / 96	B/T/H in cm: 32 / 22 / 96	B/T/H in cm: 32 / 22 / 96	B/T/H in cm: 32 / 22 / 96	
	Beschreibung	Highboard small 32, Holzfront, Türanschlag links	Highboard small 32, Holzfront, Türanschlag rechts	Highboard small 32, Holzplatte, oben offen, Türanschlag links	Highboard small 32, Holzplatte, oben offen, Türanschlag rechts
	Artikelnummer	NHBS3H-L	NHBS3H-R	NHBS30-L	NHBS30-R
Türen beim Öffnen an-schlagseitig austragend (3 cm Wandabstand erforderlich)	2 Glaseinlegeböden	2 Glaseinlegeböden			
					
	B/T/H in cm: 32 / 22 / 96	B/T/H in cm: 32 / 22 / 96			
	Beschreibung	Highboard small 32, Holz-Glasfront, Türanschlag links	Highboard small 32, Holz-Glasfront, Türanschlag rechts		
	Frontglas	optiwhite montegrau	optiwhite montegrau		
Artikelnummer	NHBS3G-O-L NHBS3G-M-L	NHBS3G-O-R NHBS3G-M-R			

Wandsteckborde mit Steckbeschlag Gesamtbelastung max. 10 kg				
	B/T/H in cm: 64 / 14,5 / 3,9	B/T/H in cm: 96 / 14,5 / 3,9	B/T/H in cm: 128 / 14,5 / 3,9	B/T/H in cm: 160 / 14,5 / 3,9
Beschreibung	Wandsteckbord 64/15 cm	Wandsteckbord 96/15 cm	Wandsteckbord 128/15 cm	Wandsteckbord 160/15 cm
Artikelnummer	BWS64	BWS96	BWS12	BWS16

Höhe: 12 cm 		Bodenplatte Metall 	Fahrbar mit 4 Gelenkrollen. Mit herausnehmbarem Innensack aus Leinen. 	Schuko-Steckdose silbergrau zum Anschrauben mit Klappdeckel. 190 cm Anschlussleitung mit Schuko-Winkelstecker 	
Beschreibung	Sockelfußgarnitur (4 Stk. 12 cm)	Wandspiegel 32/195 drehbar mit 5 Utensilienfächer	Garderobenständer	Wäsche-Kubus 45	Aufbau-Steckdose mit Anschlusskabel
Artikelnummer	BSF12	BSD32	BGST	BW45	BST1

Links und rechts montierbar 	Links und rechts montierbar 	Metallbügel auf Holzpaneel 	Gesamtbelastung max. 10 kg 	Gesamtbelastung max. 10 kg 		
Beschreibung	Handtuchhalter small 32 für Korpusmontage	Handtuchhalter small 34 für Korpusmontage	Handtuchhalter 64	Handtuchhalter 1 Sprosse	Handtuchhalter 3 Sprossen	Handtuchhalter mit Lade, 37/185
Artikelnummer	BHH32	BHH34	BHH64	BHH1	BHH3	NHL37

CLOU System mit Hebelstange (für Exzenter Garnitur) Anschluß 1 1/4 Zoll Nur für Unterbaubecken geeignet 	Anschluß 1 1/4 Zoll 	(Tischlerplatte furniert, rundum bekennt) max. Länge 252 cm max. Breite 110 cm Materialdicke: 14, 20, oder 23 mm  Bei nachträglichen Zuschnitt muss die Schnittkante gegen Eindringen von Feuchtigkeit geschützt werden! (Berechnet wird mindestens 0,5 m²)				
Beschreibung	Ab- und Überlaufgarnitur mit passender Abdeckung	Permanent Ablaufgarnitur mit passender Abdeckung	Blende beidseitig furniert			
Abdeckung	Acrylstein weiß	Acrylstein steingrau	Acrylstein weiß	Acrylstein steingrau	Stein	---
Artikelnummer	BAUA-AW	BAUA-AS	BAPA-AW	BAPA-AS	BAPA-ST	BLBS

Vorschlag (Abb.) bestehend aus:	1x NWS5M 1x BWS5MU 1x NSP55F	Waschtischunterschrank small 55/32, 1 Lade Möbelwaschtisch small 55, Unterbaubecken Spiegel 55/64, Frontbeleuchtung	 	Maßskizze 59, 71	1x NWS5MF 1x BWS5MA 1x NSS55F-L	Waschtischunterschrank small 55/48, 1 Lade, offenes Fach Möbelwaschtisch small 55, Aufsatzbecken Spiegelschrank 55/64, 1-türig, Frontbeleuchtung, Türanschlag links	 	Maßskizze 54, 72
	Beschreibung					Vorschlag 03		
Waschtischplatte	Acrylstein weiß	Acrylstein steingrau	Acrylstein weiß	Acrylstein steingrau				
Becken weiß	NBS03-AW-AW	NBS03-AS-AW	NBS05-AW-AW-L	NBS05-AS-AW-L				
Becken steingrau	NBS03-AW-AS	NBS03-AS-AS	NBS05-AW-AS-L	NBS05-AS-AS-L				
Aufpreis Ab- und Überlaufsystem	(NU1)		---					
Aufpreis Permanent Ablaufgarnitur	(NP1)		(NP1)					
Aufpreis LED-Waschplatzbeleuchtung	(N-W55)		(N-W55)					
Vorschlag (Abb.) bestehend aus:	1x NWS5MH 1x BWS5MU 1x NSP55A	Waschtischunterschrank small 55/64, 2 Laden Möbelwaschtisch small 55, Unterbaubecken Spiegel 55/64, Aufbauleuchte	 	Maßskizze 59, 71				
	Beschreibung				Vorschlag 07			
Waschtischplatte	Acrylstein weiß	Acrylstein steingrau						
Becken weiß	NBS07-AW-AW	NBS07-AS-AW						
Becken steingrau	NBS07-AW-AS	NBS07-AS-AS						
Aufpreis Ab- und Überlaufsystem	(NU1)							
Aufpreis Permanent Ablaufgarnitur	(NP1)							
Aufpreis LED-Waschplatzbeleuchtung	(N-W55)							

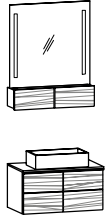
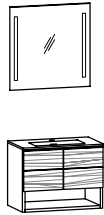
Vorschlag (Abb.) bestehend aus:	1x NWS6M 1x BWS6MA 1x NSK64F	Waschtischunterschrank small 64/32, 1 Lade Möbelwaschtisch small 64, Aufsatzbecken Spiegel 64/80, Klappenfach, Frontbeleuchtung	1x NWS6MF 1x BWS6MU 1x NSP64F	Waschtischunterschrank small 64/48, 1 Lade, offenes Fach Möbelwaschtisch small 64, Unterbaubecken Spiegel 64/64, Frontbeleuchtung
				

Maßskizze 55, 73

Maßskizze 60, 71

Beschreibung	Vorschlag 09		Vorschlag 11	
Waschtischplatte	Acrylstein weiß	Acrylstein steingrau	Acrylstein weiß	Acrylstein steingrau
Becken weiß	NBS09-AW-AW	NBS09-AS-AW	NBS11-AW-AW	NBS11-AS-AW
Becken steingrau	NBS09-AW-AS	NBS09-AS-AS	NBS11-AW-AS	NBS11-AS-AS
				3508
Aufpreis Ab- und Überlaufsystem	---		(NU1)	
Aufpreis Permanent Ablaufgarnitur	(NP1)		(NP1)	
Aufpreis LED-Waschplatzbeleuchtung	(N-W64)		(N-W64)	

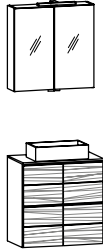
Vorschlag (Abb.) bestehend aus:	1x NWS6MH 1x BWS6MA 1x NSS64A	Waschtischunterschrank small 64/64, 2 Laden Möbelwaschtisch small 64, Aufsatzbecken Spiegelschrank 64/64, 2-türig, Aufbauleuchte		
				

Maßskizze 55, 73

Beschreibung	Vorschlag 13			
Waschtischplatte	Acrylstein weiß	Acrylstein steingrau		
Becken weiß	NBS13-AW-AW	NBS13-AS-AW		
Becken steingrau	NBS13-AW-AS	NBS13-AS-AS		
Aufpreis Ab- und Überlaufsystem	---			
Aufpreis Permanent Ablaufgarnitur	(NP1)			
Aufpreis LED-Waschplatzbeleuchtung	(N-W64)			

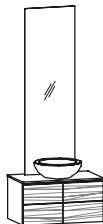
Vorschlag (Abb.) bestehend aus:	1x NWS64S 1x NSP40	Waschkombi small 64, Steinwaschbecken, 1 Lade Spiegel 40/128		
				

Maßskizze 52

Beschreibung	Vorschlag 21			
Waschtischplatte	Acrylstein weiß	Acrylstein steingrau		
Artikelnummer	NBS21-AW-ST	NBS21-AS-ST		
Aufpreis Ab- und Überlaufsystem	---			
Aufpreis Permanent Ablaufgarnitur	(NP1)			
Aufpreis LED-Beleuchtung mit Schalter	(N-WP8)			

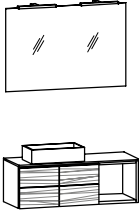
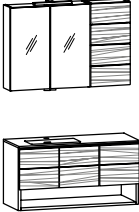
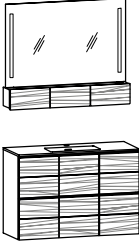
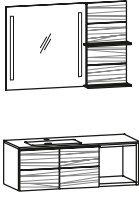
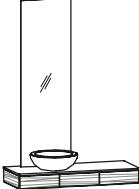
Vorschlag (Abb.) bestehend aus:	1x NWS9EO-L 1x BWS9EA-L 1x NSP96A	Waschtischunterschrank small 96/32, 1 Lade, offenes Fach, Ausführung links Möbelwaschtisch small 96, Aufsatzbecken seitlich, Ausführung links Spiegel 96/64, mit 2 Aufbauleuchten		Maßskizze 56, 71	1x NWS9EF-L 1x BWS9EU-L 1x NSS64A 1x NO32-R	Waschtischunterschrank small 96/48, 1 Lade, offenes Fach, Ausführung links Möbelwaschtisch small 96, Unterbaubecken seitlich, Ausführung links Spiegelschrank 64/64, 2-türig, Aufbauleuchte Oberschrank 32/64, 1-türig, Türanschlag rechts		Maßskizze 61, 72
	Beschreibung					Vorschlag 15, Ausführung links		
Waschtischplatte	Acrylstein weiß	Acrylstein steingrau	Acrylstein weiß	Acrylstein steingrau				
Becken weiß	NBS15-AW-AW-L	NBS15-AS-AW-L	NBS17-AW-AW-L	NBS17-AS-AW-L				
Becken steingrau	NBS15-AW-AS-L	NBS15-AS-AS-L	NBS17-AW-AS-L	NBS17-AS-AS-L				
Aufpreis Ab- und Überlaufsystem	---		(NU1)					
Aufpreis Permanent Ablaufgarnitur	(NP1)		(NP1)					
Aufpreis LED-Waschplatzbeleuchtung	(N-W96)		(N-W64)					
Vorschlag (Abb.) bestehend aus:	1x NWS9MH 1x BWS9MU 1x NSK96F	Waschtischunterschrank small 96/64, 2 Laden Möbelwaschtisch small 96, Unterbaubecken Spiegel 96/80, Klappenfach, Frontbeleuchtung		Maßskizze 63, 73	1x NWS9EO-L 1x BWS9EU-L 1x NSF96F-L	Waschtischunterschrank small 96/32, 1 Lade, offenes Fach, Ausführung links Möbelwaschtisch small 96, Unterbaubecken seitlich, Ausführung links Spiegel mit seitlichen Regal 96/64, Frontbeleuchtung, Ausführung links		Maßskizze 62, 71
	Beschreibung					Vorschlag 19		
Waschtischplatte	Acrylstein weiß	Acrylstein steingrau	Acrylstein weiß	Acrylstein steingrau				
Becken weiß	NBS19-AW-AW	NBS19-AS-AW	NBS25-AW-AW-L	NBS25-AS-AW-L				
Becken steingrau	NBS19-AW-AS	NBS19-AS-AS	NBS25-AW-AS-L	NBS25-AS-AS-L				
Aufpreis Ab- und Überlaufsystem	---		(NU1)					
Aufpreis Permanent Ablaufgarnitur	(NP1)		(NP1)					
Aufpreis LED-Waschplatzbeleuchtung	(N-W64)		(N-W64)					
Vorschlag (Abb.) bestehend aus:	1x NWS96-L 1x NSP40	Waschkombi small 96, Steinwaschbecken, Ausführung links Spiegel 40/128		Maßskizze 53				
	Beschreibung				Vorschlag 23, Ausführung links			
Waschtischplatte	Acrylstein weiß	Acrylstein steingrau						
Artikelnummer	NBS23-AW-ST-L	NBS23-AS-ST-L						
Aufpreis Ab- und Überlaufsystem	---							
Aufpreis Permanent Ablaufgarnitur	(NP1)							
Aufpreis LED-Beleuchtung mit Schalter	(N-WP8)							