

# Möbel LETZ

*Finden und Wohlfühlen*



## Typenplan

6222 von K+W Polstermöbel - Freischwinger in Fango

### **Wichtiger Hinweis für Sie**

Etwaige Hinweise des Herstellers in dieser Produktinformation, die sich auf die Gewährleistung beziehen, haben für Sie keinerlei Bindungswirkung und können von Ihnen ignoriert werden. Ihre gesetzlichen Gewährleistungsrechte als Verbraucher uns gegenüber, als Ihrem Verkäufer, werden dadurch in keiner Weise berührt oder eingeschränkt. Sie können sich wegen aller Mängel jederzeit an uns wenden. Darüber hinaus gehende Herstellergarantien bleiben natürlich unberührt. Dieser Artikel wird hergestellt von K+W Polstermöbel GmbH & Co. KG, Am Riegel 24, 96268 Mitwitz, Deutschland

Möbel Letz GmbH  
Am Gewerbepark 11  
06895 Zahna-Elster

Tel.: 035383 - 6018 50

Fax.: 035383 - 6018 17



1A Freischwinger

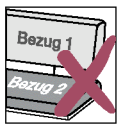
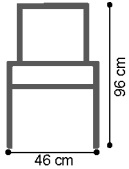
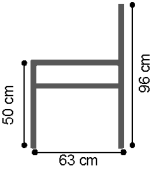

Optionen	Abmessungen	Modellaufbau
 <p>Kontrastnaht möglich</p>  <p>Bezugskombination nicht möglich</p>	 	<p><b>Gestell:</b> Flachstahlrohr in Metall schwarz Struktur</p> <p><b>Sitz:</b> verstärkter Schichtholzrahmen mit elastischen Gurten und hochwertigem Kaltschaum</p> <p><b>Rücken:</b> verstärkter Schichtholzrahmen mit elastischen Gurten und solidem Polyätherschaum</p>

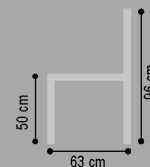

alle Angaben sind ca. Maße B/T/H; Irrtümer vorbehalten

Sitzhöhe: 50 cm, Sitztiefe: 44 cm

STOFF	Freischwinger									
										
B/T/H ca.	<b>1A</b> 46/63/96									
Verbrauch	1,56									
ZUGABE										
04										
05										
06										
07										
08										
09										
10										
12										
22										
<b>LEDER *</b>										
Longlife Casay										
Longlife Bronco										
Bison (Nubuk)										

**\* BITTE BEACHTEN:** Nur die aufgeführten Leder sind bei diesem Modell lieferbar!

**Dieses Modell ist mit Kontrastfaden lieferbar.**

**Bitte grundsätzlich angeben, ob Kontrastfaden (siehe Farbkarte) oder Ton-in-Ton Verarbeitung gewünscht wird!**

**Die Verarbeitung von Zier-, Kapp- oder Doppelnähten können in der Stoff- oder Lederausführung unterschiedlich ausfallen. Es besteht die Möglichkeit, dass bei der Stoffausführung die Nähte entfallen bzw. durch einfache Nähte ersetzt werden.**

„Zugabe“ bezieht sich nur auf Stoffe (Verbrauch in lfd. Meter, uni oder unauffällig gemustert mit einer Arbeitsbreite von ca. 140cm), Fremdleider kann nicht verarbeitet werden!

Achtung: Die Piktogramme dienen nur zur Verdeutlichung der Grundform! Abbildung zeigt immer das linke Teil! Alle Maße sind ca.-Angaben. Irrtümer und Änderungen vorbehalten.